

STIHL

STIHL BR 700

Kasutusjuhend



Sisukord

Käesoleva kasutusjuhendi kohta	2
Ohutusjuhised ja töötamistehnika	2
Seadme komplekteerimine	7
Gaasitrossi reguleerimine	9
Kanderihma paigaldamine	10
Kütus	10
Kütuse tankimine	11
Talvine ekspluatatsioon	12
Teadmiseks enne käivitamist	13
Mootori käivitamine / seiskamine	13
Kasutusjuhised	16
Õhufiltri vahetamine	16
Karburaatori seadistamine	17
Süüteküünal	17
Seadme säilitamine	18
Müügiesindaja poolt teostatav kontrollimine ja hooldus	18
Hooldus- ja korrashoiujuhised	19
Kulumise minimeerimine ja kahjustuste vältimine	21
Tähtsad koostedetailid	22
Tehnilised andmed	23
Remondijuhised	24
Utiliseerimine	24
EL vastavusdeklaratsioon	24

Austatud klient!

Täname Teid, et otsustasite firma STIHL kvaliteettoote kasuks.

Käesolev toode töötati välja kaasaegseid valmistamismeetodeid ja ulatuslikke kvaliteeditagamismeetmeid kohaldades. Me anname endast parima, et Te oleksite seadmega rahul ja saaksite sellega probleemideta töötada.

Kui Teil on seadme kohta küsimusi, siis pöörduge palun esinduse või otse meie müügiettevõtte poole.

Teie



dr Nikolas Stihl

STIHL

Käesoleva kasutusjuhendi kohta

Piltsümbolid

Kõigi seadmele paigaldatud piltsümbolite kohta leiate käesolevast kasutusjuhendist vastava selgituse.

Olenevalt seadmest ja varustusest võivad seadmele olla paigaldatud järgmised piltsümbolid.



Kütusepaak; bensiinist ja mootoriõlist koosnev kütusesegu



Sisseimatava õhu suunaja: talverežiim



Sisseimatava õhu suunaja: suverežiim

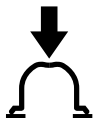

Aktiveerige kütuse käsipump

Tekstilõikude tähistus



HOIATUS

Hoiatus õnnetusjuhtumite ja vigastuste ohu ning suure materiaalse kahju ohu eest.



JUHIS

Hoiatus seadme või selle üksikute osade kahjustamise ohu eest.

Tehniline edasiarendus

STIHL teeb pidevalt tööd kõigi masinate ja seadmete edasiseks täiustamiseks, seetõttu jätame endale õiguse teha muudatusi tarnemahus vormi, tehnika ja varustuse osas.

Käesoleva kasutamishandri andmed ja joonised ei anna seetõttu alust nõuete esitamiseks.

Ohutusjuhised ja töötamistehnika



Mootorseadmega töötamisel tuleb järgida erilisi ohutusmeetmeid.



Lugege kogu kasutusjuhend enne esmakordset käikuvõtmist tähelepanelikult läbi ja hoidke hilisemaks kasutamiseks kindlalt alal. Kasutusjuhendi eiramine võib olla eluohtlik.

Järgige riigisiseseid ohutuseeskirju, nt erialaliitude, sotsiaalkassade, tööohutus- ja muude ametite ettekirjutusi.

Kes töötab seadmega esimest korda: Laske müüjal või mõnel teisel asjatundjal endale selgitada, kuidas sellega ohutult ümber käia – või võtke osa vastavatest kursustest.

Alaealised ei tohi seadmega töötada – välja arvatud üle 16-aastased noorukid, kes viibivad järelevalve all kutseõppes.

Hoidke lapsed, loomad ja pealtvaatajad eemal.

Kui seadet ei kasutata, siis tuleb see ära panna nii, et kedagi ohtu ei seataks. Kaitske seadet ebapädevate isikute ligipääsu eest.

Kasutaja vastutab teistele isikutele või nende omandile põhjustatud õnnetuste või ohtude eest.

Andke seadet kasutada või laenutage üksnes isikutele, kes antud mudelit tunnevad ja seda käsitseda oskavad – andke alati kasutusjuhend kaasa.

Müraemissiooniga seadmete kasutamine võib olla nii riiklike kui ka kohalike eeskirjadega ajaliselt piiratud.

Võtke seade käiku ainult siis, kui kõik koosteosad on kahjustamata.

Ärge kasutage seadme puhastamiseks survepesurit. Tugev veejuga võib kahjustada seadme osi.

Tarvikud ja varuosad

Kasutage ainult selliseid osi ja tarvikuid, mida STIHL lubab antud seadmel kasutada, või mis on nendega tehniliselt samaväärsed. Pöörduge sellekohaste küsimuste korral esinduse poole. Kasutage ainult kõrgkvaliteetseid osi ja tarvikuid. Vastasel korral on oht põhjustada õnnetus või tekitada seadmel kahjustusi.

STIHL soovib kasutada STIHLi originaalvaruosi ja tarvikuid. Need on oma omaduste poolest optimaalselt toote ja selle kasutaja vajadustele kohandatud.

Ärge tehke seadme ehituses muudatusi – see võib halvendada ohutust. STIHL välistab igasuguse vastutuse isiku- ja materiaalsele kahjude eest, mis on põhjustatud mittelubatud haakeseadmete kasutamisest.

Kehaline sobivus

Seadmega töötaja peab olema välja puhanud, terve ja heas vormis.

Isikud, kellel on füüsiline pingutus tervise tõttu vastunäidustatud, peavad enne mootorseadme kasutamist konsulteerima arstiga.

Ainult südamestimulaatori kandjatele: Antud seadme süütesüsteem tekitab väga nõrga elektromagnetvälja. Üksikutele südamestimulaatoritüüpidele pole siiski võimalik mõju täielikult välistada. Terviseriskide vältimiseks soovib STIHL raviarstiga konsulteerida ning südamestimulaatori tootjalt järele küsida.

Pärast alkoholi, reaktsioonivõimet pärssivate ravimite või uimastite tarvitamist ei tohi seadmega töötada.

Sihtotstarbekohane kasutamine

Puhurseade võimaldab eemaldada puulehti, muru, paberit jms nt aedadest, spordistaadionitelt, parkimisplatsidelt ja sissesõiduteedelt. See sobib ka metsas jahiradade puhastamiseks.

Ärge puhuge tervistkahjustavaid materjale.

Seadme kasutamine muudel eesmärkidel on keelatud ning võib põhjustada õnnetusi või tekitada seadmel kahjustusi. Ärge tehke tootel mingeid muudatusi – ka see võib põhjustada õnnetusi või kahjustada seadet.

Riietus ja varustus

Kandke nõuetekohast riietust ja varustust



Riietus peab olema otstarbekohane ega tohi takistada liikumist. Kandke liibuvat riietust, kombinesooni, mitte töökiitlit.



Ärge kandke lahtiste nõõride, paelte või lintidega riietust, salli, lipsu ega ehteid, mis võivad külmississeõhu sisseimemisavasse ja masina alla sattuda. Siduge ja kinnitage pikad juuksed nii, et need paikneksid õlgadest kõrgemal ja neid ei saaks masinasse sisse tõmmata.

Kandke haarduva, libisemiskindla tallaga tugevaid jalatseid.



HOIATUS



Kasutage silmavigastuste ohu vähendamiseks norme EN 166 vastavaid liibuvaid kaitseprille. Pöörake tähelepanu kaitseprillide õigele asetusele.

Kandke "isiklikku" mürakaitset – nt kõrvatroppe.

STIHL pakub ulatusliku tooteprogrammiga suures valikus isikukaitsevahendeid.

Seadme transportimine

Seisake alati mootor.

Sõidukites transportimisel:

- kindlustage seade ümberkukkumise, kahjustumise ja kütuse väljavoolamise vastu

Tankimine



Bensiin on äärmiselt kergesti süttiv – hoidke lahtisest tulest eemale – ärge loksutage kütust üle – ärge suitsetage.

Enne tankimist **seisake mootor**.

Ärge tankige, kuni mootor on veel tuline – kütus võib üle voolata – **tuleoht!**

Asetage seade enne tankimist tagaküljele. Tankige seadet ainult maapinnal.

Avage ettevaatlikult paagikork, et valitsev ülerõhk saaks aeglaselt haihtuda ning kütus välja ei pritsiks.

Tankige ainult hästi ventileeritud kohtades. Kui kütust loksutati üle, puhastage seade kohe – vältige kütuse sattumist riietusele, vastasel juhul vahetage riietus kohe ära.



Pöörake tähelepanu ebatihedustele! Kui kütust välja voolab, siis ärge käivitage mootorit – **eluohutlike põletuste oht!**

Keeratav paagikork



Pingutage pärast tankimist keeratav paagikork nii tugevasti kinni kui võimalik.

Sellega vähendatakse mootori vibreerimisest tingitud paagikorgi avanemise ja kütuse väljatungimise riski.

Enne käivitamist

Kontrollige seadme käitusohutut seisundit – järgige kasutusjuhendis vastavaid peatükke:

- Kontrollige kütusesüsteemi tihedust, eriti nähtavatel osadel nagu nt paagikork, voolikühendused, kütuse käsipump (ainult kütuse käsipumbaga mootorseadmete puhul). Ärge käivitage ebatiheiduste või kahjustuste korral mootorit – **tuleoht!** Laske seade enne käikuvõtmist edasimüüjal parandada.
- Gaasihoob peab liikuma kergelt ja iseseisvalt tühikäiguasendisse tagasi vetruma
- Lülitushooba peab saama kergelt **STOP** või **0** peale vajutada
- Puhurseade peab olema eeskirjade kohaselt monteeritud
- Käepidemed peavad olema puhtad ja kuivad, õli- ning mustusevabad – oluline mootorseadme ohutuks juhtimiseks
- Kontrollige süütejuhtme pistiku tugevat kinnitust – lahtise pistiku puhul võivad tekkida sädemed, mis võivad väljatungiva kütuse-õhu segu põlema süüdata – **tuleoht!**
- Ärge tehke käsitsemis- ja ohutusseadistel mingeid muudatusi

- Kontrollige puhurikorpusse seisundit
- Kontrollige kanderihmade ja kandmiku seisundit – asendage kahjustatud või kulunud kanderihmad

Puhurikorpusse kulumine (praod, väljamurded) võib väljatungivate võõrkehade tõttu vigastusohu põhjustada. Pöörduge puhurikorpusse kahjustuste korral esinduse poole – STIHL soovib STIHLi esindust

Seadet tohib käitada ainult käitusohutus seisundis – **õnnetusoh!**

Hädajuhtumiks: harjutage puusavöö lukusti kiiret avamist, õlarihmade lödvendamist ja seadme seljast mahapanekut.

Mootori käivitamine

Vähemalt 3 meetrit tankimiskohast eemal ja mitte suletud ruumis.

Seadet käsitseb ainult üks isik – ärge lubage teistel isikutel tööpiirkonnas viibida – ka mitte käivitamise ajal.

Ärge tõmmake mootorit käes käima – käivitage kasutusjuhendis kirjeldatud viisil.

Käivitage ainult tasasel pinnal, stabiilses ja kindlas seisuasendis, seadet kindlalt kinni hoides.

Pärast mootori käivitumist võivad tekkiva õhuvoolu tõttu esemed üles paiskuda (nt kivid).

Während der Arbeit

Seisake ähvardava ohu või hädajuhtumi korral kohe mootor – seadke seadehoob **STOP** või **0** peale.

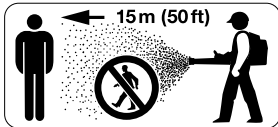

15 m raadiuses ei tohi viibida teisi isikuid – eemalepaiskuvate esemete tõttu valitseb **vigastusoh!**

Hoidke sama vahemaad ka esemete (sõidukite, aknaklaaside) suhtes – **materiaalse kahju oht!**



Ärge puhuge kunagi inimeste ega loomade suunas – seade võib väikeseid esemeid suure kiirusega üles paisata – **vigastusoh!**

Pöörake puhumisel (tühjal maastikul ja aedades) tähelepanu väikeloomadele, et neid mitte ohustada.

Ärge laske seadmel kunagi järelevalveta töötada.

Ettevaatust libeda, niiskuse, lume ja jää korral, kallakutel, ebatasasel pinnal – **libisemioht!**

Pöörake tähelepanu takistustele: oksarisu, kännud, juured, kraavid – **komistamisoh!**

Ärge töötage redelil ega ebastabiilsetes kohtades.

Kuulmekaitsme kandmisel peab olema eriti tähelepanelik ja hoolas – ohu eest hoiatavate helide (karjed, signaalhelid jms) tajumine on piiratud.

Töötage rahulikult ja läbimõeldult – ainult heades valgus- ning nähtavustingimustes. Töötage ettevaatlikult, teisi ohustamata.

Tehke õigeaegselt töovaheaegu, et ennetada väsimust ja kurnatust – **õnnetusoh!**



Mootorseade toodab mootori töötamisel **mürgiseid heitgaase**. Need gaasid võivad olla lõhnatud ja värvitud ning sisaldada põlemata süsi-vesinikke ja bensooli. Ärge töötage mootorseadmega kunagi suletud või halvasti ventileeritud ruumides – ka mitte katalüsaatoriga varustatud masinatega.

Hoolitsege kraavides, nõgudes või kitsastes tingimustes töötamisel alati piisava õhuvahetuse eest – **eluohtlik mürgituse tõttu!**

Lõpetage halva enesetunde, peavalude, nägemishäirete (nt vähenenud vaateväli), kuulmishäirete, peapöörituse ja vähenenud kontsentratsioonivõime korral kohe töö – nende sümptomite põhjuseks võib olla muuhulgas liiga kõrge heitgaasikontsentratsioon – **õnnetusoh!**

Ärge suitsetage seadme kasutamise ajal või selle vahetus läheduses – **tuleoh!** Kütusesüsteemist võivad lenduda kergestisüttivad bensiiniaurud.

Kandke tolmuemissiooni korral alati tolmukaitsemaski.

Käituge mootorseadet müra- ja heitgasivaeselt – ärge laske mootoril asjatult käia, andke gaasi ainult töötamise ajal.

Pange seade pärast tööd tasasele, mittesüttivale aluspinnale. Ärge pange seadet kergestisüttivate materjalide (nt saepuru, puukoore, kuiva rohu, kütuse) lähedusse – **tuleoh!**

Kui seadmele on mõjunud mitte sihtotstarbekohane koormus (nt jõu löögi või kukkumise tagajärjel), siis kontrollige tingimata enne edasist kasutamist selle töökindlat seisundit – vt ka "Enne käivitamist". Kontrollige eriti kütusesüsteemi tihedust ja ohutusseadiste talitluskõlblikkust. Ärge kasutage mittetöökorras seadet mingil juhul edasi. Pöörduge kahtluse korral esinduse poole.

Puhurseadme kasutamine

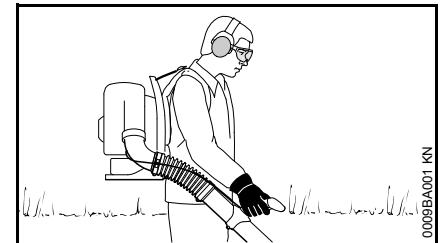

Seadet kantakse seljas. Parem käsi juhib juhtkäepidemega puhurtoru.

Töötage ainult aeglaselt ettepoole liikudes – jälgige pidevalt puhurtoru väljastuspiirkonda – ärge kõndige tagurpidi – **komistamisoh!**

Lülitage mootor enne seadme seljast äravõtmist välja.

Töövõtted

Kasutage puhumisaja minimeerimiseks reha ja harja, et mustuseosakesed enne puhumist pindadelt lahti teha.

Soovitavad töövõtted õhusaaste minimeerimiseks:

- Vajaduse korral niisutage puhtaks puhutatavat pealispinda, et vältida tugevat tolmuemissiooni
- Ärge puhuge mustuseosakesi inimeste, eriti laste, koduloomade, avatud akende või värskelt pestud mootorsõidukite suunas. Puhuge mustuseosakesed ettevaatlikult eemale
- Kõrvaldage kokkupuhtunud mustus prügiämbritesse, ärge puhuge naaberkruntidele

Soovitavad töövõtted müra minimeerimiseks:

- Käitage mootorseadmeid ainult mõistlikel aegadel - mitte liiga vara hommikul, hilja õhtul või keskpäeval puhkeajal, kui võidakse inimesi häirida. Pidage kohapeal ettenähtud aegadest kinni
- Käitage puhumiseseadmeid tööülesande täitmisel võimalikult madalatel mootoripööretel
- Kontrollige enne käitamist varustust, eriti summutit, õhu sisselaskeavasid ja õhufiltrit

Vibratsioon

Pikemaajaline mootorseadme kasutamine võib põhjustada vibratsioonist tingitud käte verevarustuse häireid ("valged sõrmed").

Üldkehtivat sobivat kasutamiskestust ei ole võimalik kindlaks määrata, kuna see sõltub paljudest teguritest.

Kasutamiskestust pikendavad:

- soojad käed
- vaheajad

Kasutamiskestust lühendavad:

- individuaalne kalduvus halvale verevarustusele (tunnused: tihti külmad sõrmed, kihelemine)
- madalad välistemperatuurid
- haardejõudude tugevus (tugev haare halvendab verevarustust)

Mootorseadme regulaarsel pikaajalisel kasutamisel ja vastavate nähtude (näiteks sõrmede kihelemine) ilmumisel on soovitatav konsulteerida arstiga.

Hooldus ja remont

Hooldage mootorseadet regulaarselt. Teostage ainult kasutusjuhendis kirjeldatud hooldus- ja remonditöid. Kõikide muude töödega pöörduge müügiesinduse poole.

STIHL soovib hooldus- ja remonditöid lasta teostada ainult STIHLi müügiesinduses. STIHLi edasimüüjatele korraldatakse

perioodilisi koolitusi ning neid varustatakse pidevalt tehnilise informatsiooniga.

Kasutage ainult kõrgekvaliteedilisi tagavaraosi. Vastasel korral on oht põhjustada õnnetus või tekitada seadmel kahjustusi. Küsimuste korral pöörduge müügiesinduse poole.

STIHL soovib kasutada STIHLi originaal-tagavaraosi. Originaalvaruosad on oma omaduste poolest optimaalselt kohandatud seadme ja selle kasutaja vajadustele.

Seadme parandamisel, hooldamisel ja puhastamisel tuleb alati **seisata mootor – vigastusoht!** – Erand: karburaatori ja tühikäigu seadistamine.

Kui süütejühe või -küünal on maha võetud, ei tohi mootorit käivitusseadisest käivitada – väljaspool silindrit tekkiv säde võib põhjustada **tulekahju!**

Ärge hooldage ega hoidke mootorseadet lahtise tule lähedal.

Kontrollige regulaarselt kütusepaagi korgi tihedust.

Kasutage ainult nõuetele vastavaid ja täiesti korras, STIHLi poolt lubatud süüteküünlaid – vaata peatükk "Tehnilised andmed".

Kontrollige süütejuhtmeid (korras isolatsioon, kindel ühendus).

Kontrollige summuti korrasolekut.

Vältige töötamist vigase või puuduva summuti korral – **tuleoht!** – **kuulmiskahjustused!**

Ärge puudutage kuuma summutit – **põletusoht!**

Antivibratsioonielementide seisukord mõjutab vibratsiooni iseloomu – seepärast kontrollige antivibratsioonielemendid regulaarselt üle.

Rikete kõrvaldamiseks tuleb mootor seisata.

Seadme komplekteerimine

Toruklambrite ja voltvooliku monteerimine

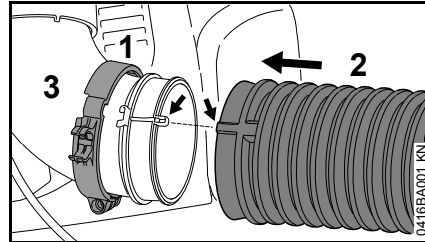

- Lükake voolikuklamber (1) (gaasitrossi hoidesoonega) vasakule suunatud positsioonimärgistustega torukaarele (3)
- Lükake voltvoolik (2) torukaare (3) peale

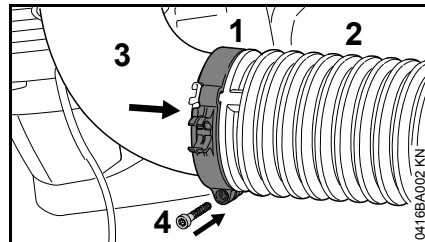

- Lükake voolikuklamber (1) voltvooliku (2) peale
- Seadke voolikuklambri (1) ja torukaare (3) positsioonimärgistused kohakuti – kruvisilm allapoole suunatud
- Kinnitage voolikuklamber (1) kruviga (4)

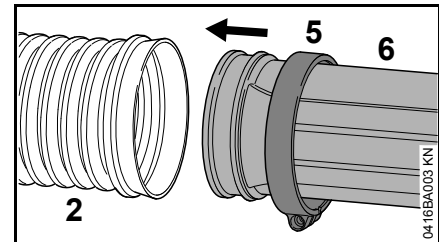

- Lükake voolikuklamber (5) (gaasitrossi hoidesooneta) paremale suunatud positsioonimärgistustega puhurtorule (6)
- Lükake puhurtoru (6) voltvoolikusse (2)

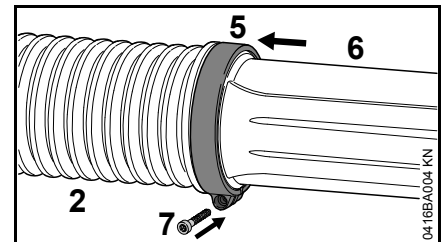

- Lükake voolikuklamber (5) voltvooliku (2) peale
- Joondage voolikuklamber (5) ja puhurtoru (6) välja – nagu pildil
- Kinnitage voolikuklamber (5) kruviga (7)

Juhtkäepideme monteerimine

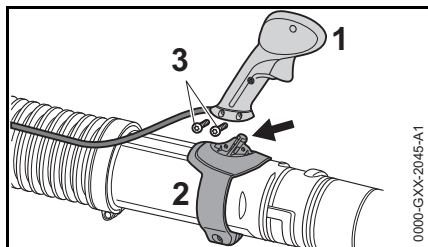

- Pistke juhtkäepide (1) kinnituspessa (2)
- Keerake kruvid (3) sisse ja pingutage kinni

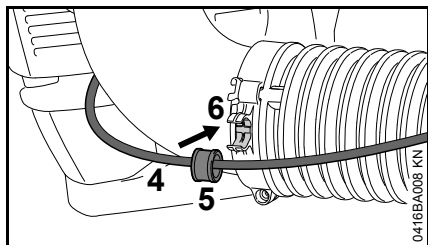

- Fikseerige gaasitross (4) hülsiga (5) voolikuklambrisse (6)

Juhtkäepideme seadistamine

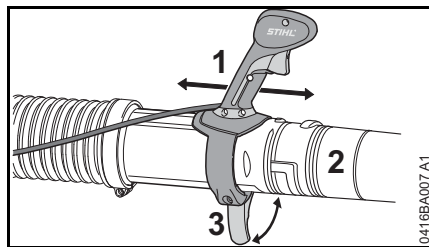

- Avage pingutushoob (3)
- Nihutage juhtkäepidet (1) puhurorult (2) pikisuunas ja seadistage käsivarre pikkusele
- Sulgege pingutushoob (3)

Düüsi paigaldamine (BR 700)

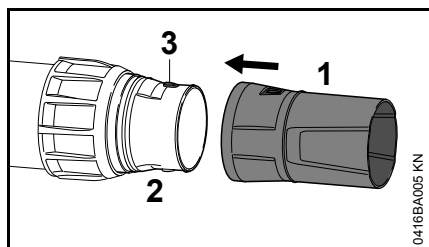

- Lükake düüs (1) puhuroru (2) peale ja fikseerige tappidesse (3)

Düüsi mahavõtmine (BR 700)

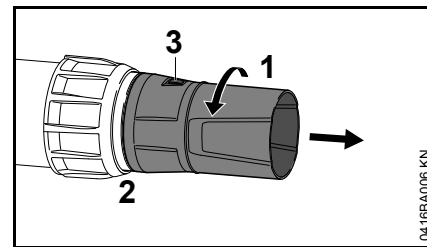

- Keerake düüsi (1) noole suunas, kuni tapid (3) on kaetud
- Tõmmake düüs (1) puhurorult (2) maha

Düüsi paigaldamine (BR 700 X)

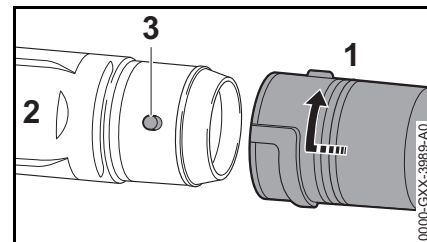

- Lükake düüs (1) puhuroru (2) peale ja fikseerige tappidesse (3)
- Keerake düüs (1) noole suunas lõpuni

Düüsi mahavõtmine (BR 700 X)

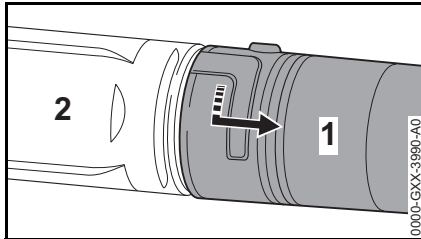

- Keerake düüs (1) noole suunas lõpuni
- Tõmmake düüs (1) puhurtorult (2) maha

Puhurtoru ümberseadmine (BR 700)

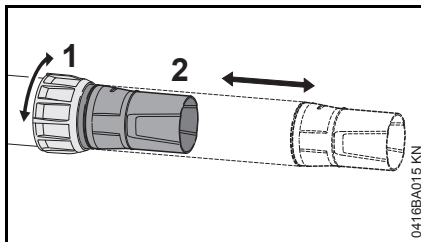

- Keerake äärikmutter (1) lahti
- Tõmmake puhurtoru (2) soovitud pikkusele välja
- Keerake äärikmutter (1) kinni

Kulumismärgistus düüsil

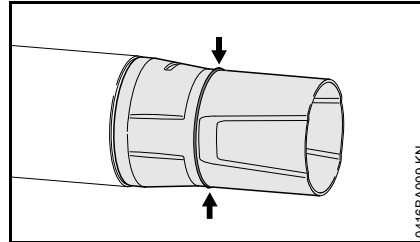

Töö ajal kulub düüsi eesmine osa vastu maapinda hõõrudes. Düüs on kuluosa ja tuleb kulumismärgistuse saavutamisel asendada.

Transpordi abivahend

Säilitamiseks ja transportimiseks:

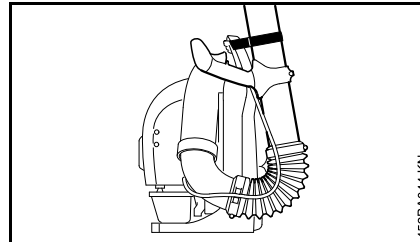

- Kinnitage puhurtoru takjapaelaga seljaplaadi käepidemeava külge

Gaasitrossi reguleerimine

Pärast seadme kokkumonteerimist või pikemaajalist kasutusaega võib osutada vajalikuks gaasitrossi seadistust korrigeerida.

Seadistage gaasitrossi ainult tervikuna kokkumonteeritud seadmel.

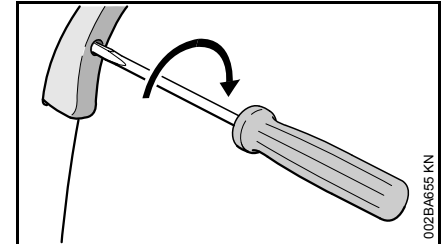

- Seadke gaasihoob täisgaasiasendisse
- Keerake gaasihoovas asuv kruvi noole suunas esimese takistuseni. Keerake siis veel pool pööret edasi sisse

Kanderihma paigaldamine

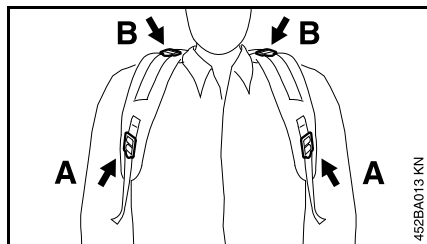

- Reguleerige kanderihmad selliselt, et seljaplaat asetseb stabiilselt ja kindlalt vastu selga
- A Kõrguse reguleerimine
B Kalde reguleerimine

Kanderihmade pingutamine

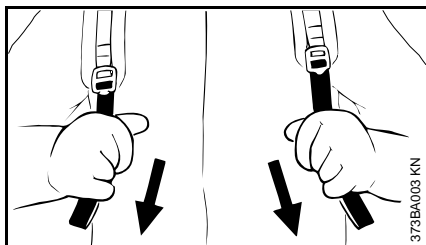

- Tõmmake rihmaotsad alla

Kanderihmade lõdvendamine

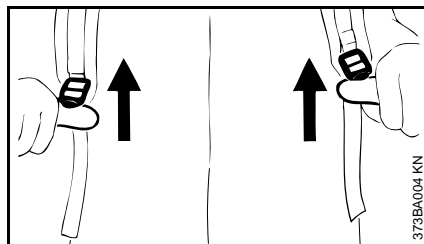

- Tõstke kinnitusklamber üles

Kütus

Mootorit tuleb kätada bensiinist ja mootoriõlist koosneva kütuseseguga.



HOIATUS

Vältige kütuse vahetut kokkupuudet nahaga ja kütuseaurude sissehingamist.

STIHL MotoMix

STIHL soovib kasutada STIHLi MotoMix-i. See valmissegatud kütus on bensoolivaba, pliivaba, kõrge oktaanarvuga ning alati õiges seguvahekorras.

STIHLi MotoMix on segatud mootorite pikima eluea tagamiseks STIHLi kahetaktiõliga HP Ultra.

MotoMix pole kõigil turgudel saadaval.

Kütuse segamine



JUHIS

Sobimatud kütused või eeskirjast kõrvalekalduv seguvahekord võivad põhjustada mootoril tõsiseid kahjustusi. Madala kvaliteediga bensiin või mootoriõli võib kahjustada mootorit, rõngastihendeid, torustikke ja kütusepaaki.

Bensiin

Kasutage ainult **margibensiini** oktaaniarvuga vähemalt 90 RON – pliivaba või etüleeritud.

Bensiin, mille alkoholisisaldus on üle 10%, võib käsitsi seadistatava karburaatoriga mootorite puhul põhjustada talitlushäireid ja seepärast ei tohiks seda nende mootorite käitamiseks kasutada.

M-Tronicuga mootorid annavad täisvõimsust kuni 25% alkoholisisaldusega (E25) bensiiniga.

Mootoriõli

Kui kütust segatakse ise, siis tohib kasutada ainult STIHLi kahetakti-mootoriõli või muud JASO FB, JASO FC, JASO FD, ISO-L-EGB, ISO-L-EGC või ISO-L-EGD klassi kõrge jõudlusega mootoriõli.

STIHL kirjutab ette kahetakti-mootoriõli STIHL HP Ultra või samaväärse kõrge jõudlusega mootoriõli, et suuta tagada emissiooni piirväärtusi masina kogu eluea vältel.

Seguvahekord

STIHLi kahetakti-mootoriõli 1:50 puhul;
1:50 = 1 osa õli + 50 osa bensiini

Näited

Bensiini kogus STIHLi kahetaktiõli 1:50

liiter	liiter	(ml)
1	0,02	(20)
5	0,10	(100)
10	0,20	(200)
15	0,30	(300)
20	0,40	(400)
25	0,50	(500)

- Valage kütuse jaoks ettenähtud kanistrisse esmalt mootoriõli, siis bensiin ja segage hoolikalt läbi

Kütusesegu säilitamine

Ladustage ainult kütuse jaoks lubatud anumates kindlas, kuivas ja jahedas kohas, kaitske valguse ning päikese eest.

Kütusesegu vananeb – segage valmis ainult mõne nädala vajadus. Ärge ladustage kütusesegu kauem kui 30 päeva. Valguse, päikese, madalate või kõrgete temperatuuride toimel võib kütusesegu kiiremini kasutuskõlbmatuks muutuda.

STIHLi MotoMix-i võib siiski kuni 2 aastat probleemideta ladustada.

- Loksutage enne tankimist jõuliselt kütuseseguga kanistrit



HOIATUS

Kanistrisse võib tekkida rõhk – avage ettevaatlikult.

- Puhastage aegajalt kütusepaak ja kanister põhjalikult ära.

Utiliseerige kütusejääk ja puhastamiseks kasutatud vedelik eeskirjade kohaselt ning keskkonnasõbralikult!

Kütuse tankimine



Seadme ettevalmistamine

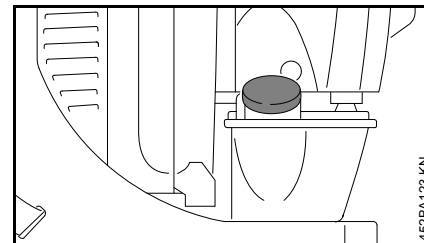

- Puhastage enne tankimist paagikork ja selle ümbrus, et paaki ei satuks mustust

Keeratava paagikorgi avamine

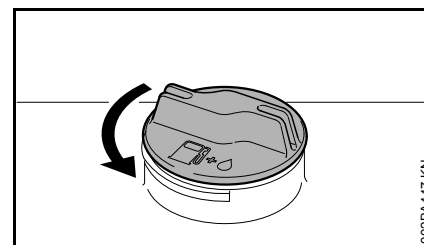

- Keerake korki vastupäeva, kuni selle saab paagiavalt ära võtta
- Võtke paagikork ära

Kütuse lisamine

Ärge loksutage tankimisel kütust maha ega täitke paaki ääreni. STIHL soovib STIHLi tankimissüsteemi (eritarvikud).

Keeratava paagikorgi sulgemine

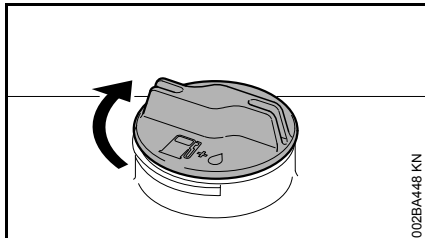

- Pange kork peale
- Keerake kork päripäeva lõpuni ja pingutage käega nii tugevasti kinni kui võimalik

Talvine ekspluaatsioon



Temperatuuridel alla +10 °C:

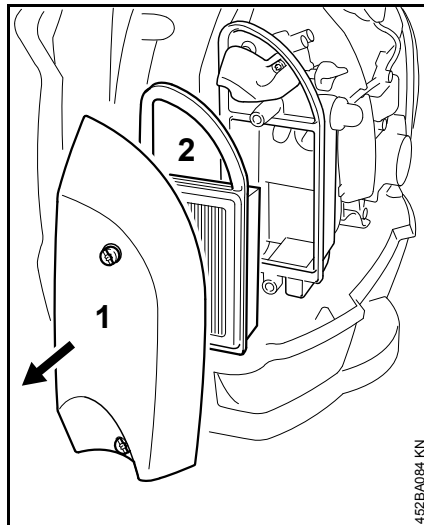

- Eemaldage filtraakas (1) ja õhufilter (2)

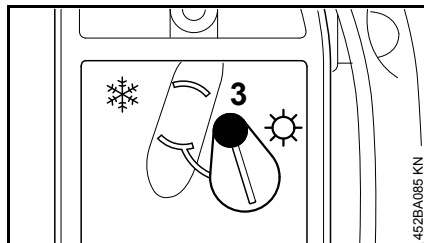

- Vabastage kruvi (3)

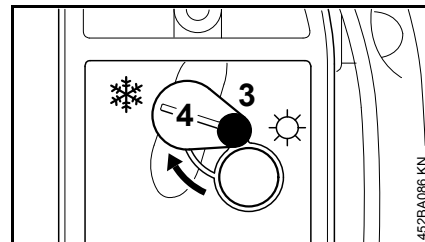

- Seadke kaas (4) asendisse ❄️ (talverežiim)
- Pingutage kruvi (3) kinni
- Paigaldage filtraakas ja õhufilter tagasi

Temperatuuridel üle +20 °C:

- Seadke kaas (4) tingimata ☀️ (suverežiim) tagasi –



vastasel juhul valitseb ülekuumenemise tõttu mootori tööhäirete oht!

Teadmiseks enne käivitamist



JUHIS

Kontrollige enne käivitamist seisva mootori korral järgmisi detaile ja puhastage need vajaduse korral:

- Põhjaplaat
- Kaitsevõre seljaplaadi ja mootorimooduli vahel

Seadehoova asendid

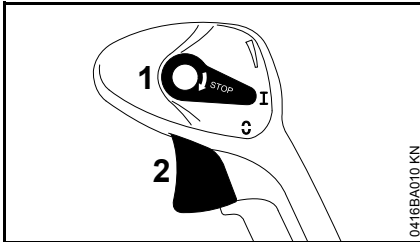

- 1 Seadehoob
- 2 Gaasihoob

Asend "I"

Mootor töötab või on käivitusvalmis. Gaasihooba (2) on võimalik sujuvalt rakendada.

Asend "0"

Süüde katkestatakse, mootor seiskub. Seadehoob (1) selles asendis ei lukustu, vaid vetrub asendisse "I" tagasi. Süüde on automaatselt jälle sisse lülitatud.

Seisugaas

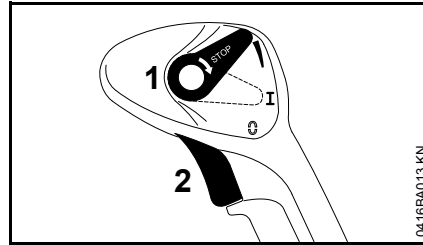

Gaasihooba (2) saab sujuvalt fikseerida.

Fiksaatori vabastamiseks:

- Seadke seadehoob (1) jälle asendisse "I"

Mootori käivitamine / seiskamine

Mootori käivitamine

- Järgige ohutuseeskirju



JUHIS

Käivitage seadet ainult puhtal ja tolmuvabal aluspinnal nii, et seade tolmu sisse ei ime.

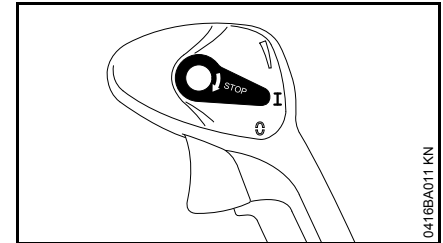

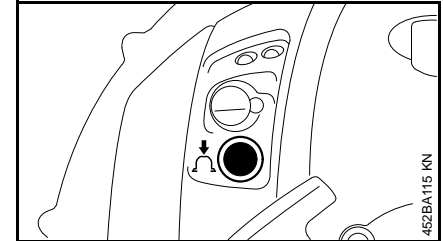

- Seadehoob peab I peal paiknema

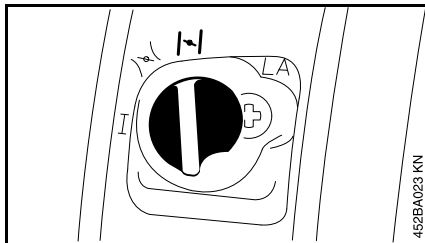

- Vajutage vähemalt viis korda kütuse käsipumba lõõtsa – ka siis, kui lõõts on kütusega täidetud

Külm mootor (külmkäivitus)



- Keerake käivitusklapi pöördnupp  peale

Soe mootor (kuumkäivitus)

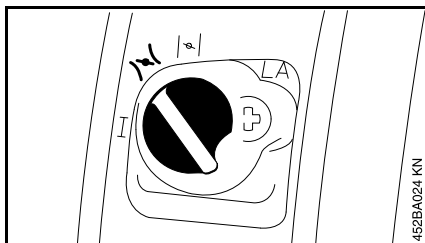

- Keerake käivitusklapi pöördnupp  peale

Valige see seadistus ka siis, kui mootor juba töötab, kuid on veel külm.

Käimatõmbamine

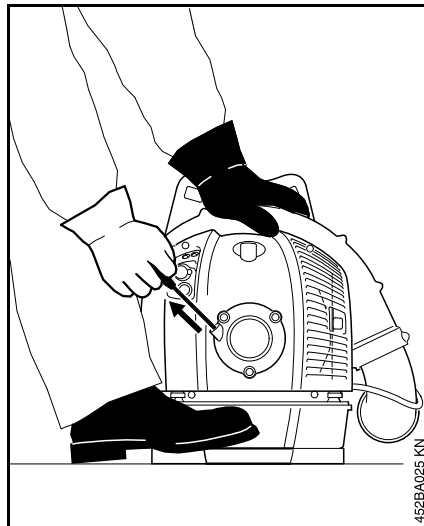

- Asetage seade kindlalt maapinnale – jälgige, et puhurtoru düüsi piirkonnas ei viibi teisi inimesi
- Võtke sisse stabiilne seisuasend: Hoidke seadet vasaku käega korpusest kinni ja kindlustage jalaga äralibisemise vastu
- Tõmmake käivituskäepide parema käega aeglaselt kuni esimese tuntava takistuseni välja – ja tõmmake siis kiiresti ning jõuliselt edasi – ärge tõmmake nööri lõpuni välja – **purunemisoht!**
- Ärge laske käivituskäepidet lahti – juhtige see väljatõmbamisele vastassuunas tagasi, et käivitusnöör õigesti peale keriks
- Tõmmake käima, kuni mootoris tekib süüde – keerake hiljemalt pärast kolmandat käimatõmbamist käivitusklapi pöördnupp  peale

Pärast esimest süütamist

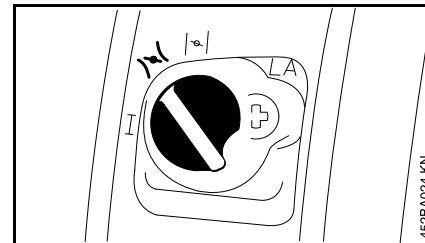

Külma mootoriga:

- Keerake käivitusklapi pöördnupp  peale – jätkake käimatõmbamist, kuni mootor töötab

Sooja mootoriga:

- Jätkake käimatõmbamist, kuni mootor töötab

Kui mootor töötab

tühikäigule lülitamiseks:

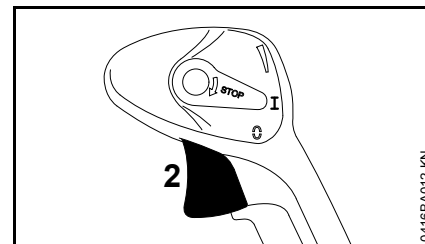

- Vajutage gaasihooba – käivitusklapi pöördnupp hüppab automaatselt asendisse "I"

või

- Seadke käivitusklapi pöördnupp käsitsi asendisse "I"

Väga madalal temperatuuril

- Andke vähe gaasi – laske mootoril veidi aega soojaks töötada

Mootori seiskamine

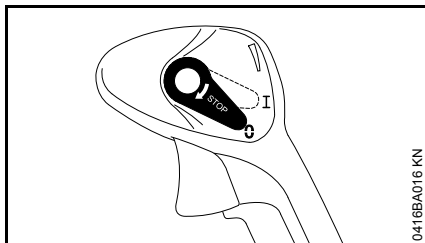

- Vajutage seadehooba "0" suunas – mootor seiskub – seadehoob vetrub pärast vajutamist tagasi

Kui mootor ei käivitu

Käivitusklapi pöördnupp

Pärast esimest süütamist mootoris ei keeratud käivitusklapi pöördnappu õigeaegselt peale, mootor on ennast täis tõmmanud.

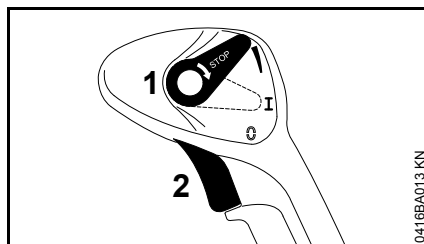

- Lükake seadehooba (1) ülespoole. Gaasihoob (2) on asendis "täisgaas"
- Tõmmake käima, kuni mootor töötab

Edasised juhised käivitamiseks

Mootor ei käivitu

- Kontrollige, kas kõik käsitlemiselemendid on õigesti seadistatud
- Kontrollige, kas paagis on kütust, vaj. korral täitke
- Kontrollige, kas süüteküünla pistik on tugevasti peale vajutatud
- Korrake käivitusprotseduuri
- Kontrollige gaasitrossi seadistust – vt "Gaasitrossi seadistamine"

Mootor jääb külmkäivituse asendis või kiirendamisel seisma

- Keerake käivitusklapi pöördnapp  peale – jätkake käimatõmbamist, kuni mootor töötab

Mootor ei käivitu kuumkäivituse asendis

- Keerake käivitusklapi pöördnapp  peale – jätkake käimatõmbamist, kuni mootor töötab

Paak sai töötades jäägitult tühjaks

- Vajutage pärast tankimist vähemalt 5 korda kütuse käsipumba lõõtsa – ka siis, kui lõõts on kütusega täidetud
- Seadistage käivitusklapi pöördnappu mootori temperatuurist olenevalt
- Käivitage uuesti mootorit

Kasutusjuhised

Töö ajal

Laske mootoril pärast pikemaajalist täiskoormusrežiimi veel lühikest aega tühikäigul töötada, kuni suurem soojus on jahutusõhuvooluga eemale juhitud, et mootori koostedetailidel (süütesüsteem, karburaator) ei tekiks soojuspaisu tõttu ekstreemset koormust.

Pärast tööd

Lühiajalisel seismapanekul: Laske mootoril maha jahtuda. Säilitage seadet kuni järgmise kasutuskorrali kuivas kohas, hoidke süüteallikatest eemale. Pikemaajalise seismapaneku korral – vt "Seadme säilitamine"

Õhufiltri vahetamine

Määrduvad õhufilter vähendab mootori võimsust, suurendab kütusekulu ja raskendab käivitumist.

Kui mootori võimsus märgatavalt langeb

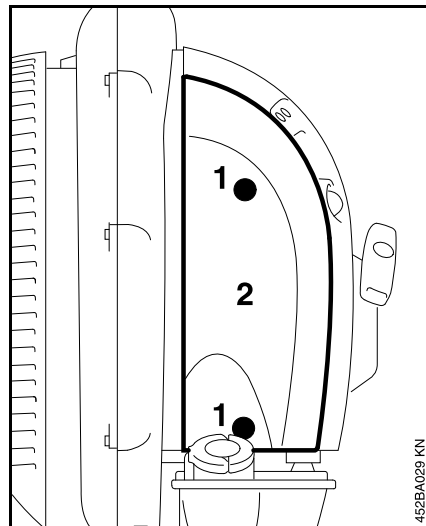

- Keerake käivitusklapi nupp asendisse
- Keerake kruvid (1) lahti
- Eemaldage filtri kaas (2)

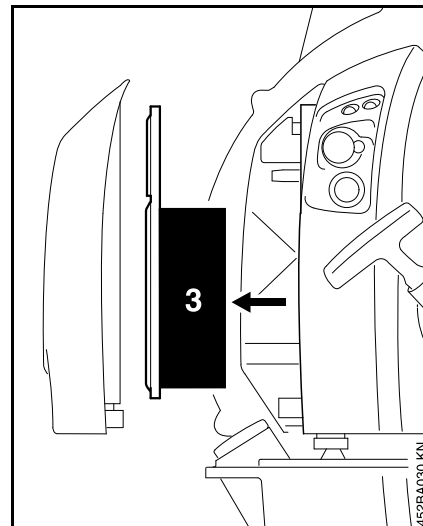

- Võtke filter (3) maha
- Vahetage määrduvad või kahjustunud filter välja
- Asetage uus filter filtrikorpusesse
- Asetage filtri kaas peale
- Keerake kruvid sisse ja pingutage

Karburaatori seadistamine

Tühikäigu seadistamine

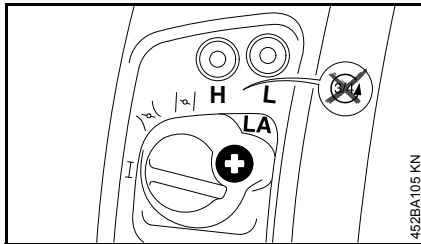

Mootor jääb tühikäigul seisma:

- Keerake tühikäigu piirdekrivi (LA) aeglaselt päripäeva, kuni mootor töötab ühtlaselt

Süüteküünal

- mootori võimsuse vähenemisel, kui mootor halvasti käivitub või kui tühikäigul esineb häireid, kontrollige kõigepealt süüteküünalt
- umbes 100 töötunni järel tuleb süüteküünal välja vahetada – kui elektroodid on tugevasti põlenud, juba varem – kasutage ainult STIHLi poolt lubatud, raadiohäireid mitte tekitavaid süüteküünlaid – vt "Tehnilised andmed"

Süüteküünla mahamonteerimine

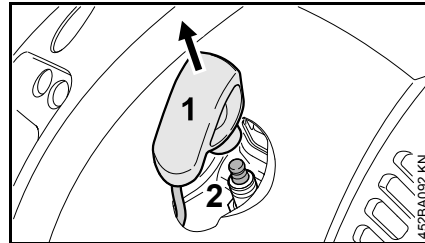

- Tõmmake süüteküünla piip (1) ära
- Keerake süüteküünal (2) välja

Süüteküünla kontrollimine

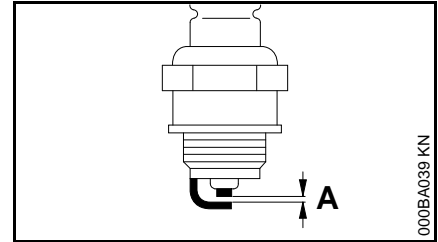

- Puhastage määrduvad süüteküünal
- Kontrollige elektroodide vahet (A) ja seadistage vajaduse korral üle, vahe väärtust – vt "Tehnilised andmed"
- Kõrvaldage süüteküünla mustumise põhjused

Võimalikeks põhjusteks on:

- liiga palju mootoriõli kütuses
- määrduvad õhufilter
- ebasoodsad käitustingimused

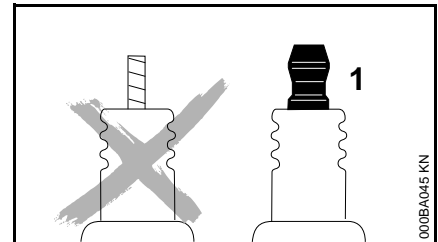

! HOIATUS

Kinni pingutamata või puuduva ühendusmutri (1) korral võivad sädemed tekkida. Kui töötatakse kergesti süttivas või plahvatusvõimelises ümbruses, siis võivad tulekahjud või plahvatused

tekkida. Inimesed võivad raskesti vigastada saada või materiaalne kahju tekkida.

- Kasutage jäiga ühendusmutriga raadiohäireteta süütekünlaid

Süüteküünla paigaldamine

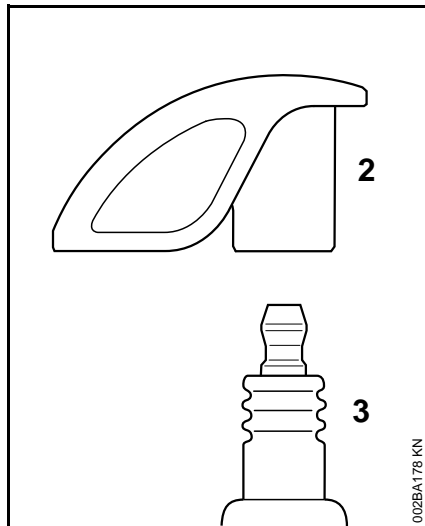

- Kruvige süüteküünal (3) sisse ja vajutage süüteküünla piip (2) kindlalt süüteküünla (3) peale

Seadme säilitamine

Kasutusvaheaegadel alates u 3 kuust

- Tühjendage ja puhastage kütusepaak hästi ventileeritud kohas
- Utiliseerige kütus eeskirjade kohaselt ja keskkonnasõbralikult
- Töötage karburaator tühjaks – vastasel juhul võivad membraanid karburaatoris kinni kleepuda
- Puhastage seade põhjalikult, eriti silindriribid ja õhufilter
- Säilitage seadet kuivas ja turvalises kohas. Kaitske omavolilise kasutamise eest (nt laste poolt)

Müügiesindaja poolt teostatav kontrollimine ja hooldus

Kütusepaagi imipea

- Laske kütusepaagi imipead kord aastas vahetada.

STIHL soovib hooldus- ja remonditöid lasta teostada ainult STIHLi müügiesinduses.

Hooldus- ja korrashoiujuhised

Andmed lähtuvad normaalsetest kasutustingimustest. Töötamisel raskendatud tingimustes (nt väga tolmustes kohtades jms) ja pikema pideva kasutamise korral tuleb etteantud intervalle vastavalt lühendada.		enne töö algust	pärast töö lõppu või kord päevas	Pärast iga paagitäit	iga nädal	iga kuu	kord aastas	rikke korral	kahjustumise korral	vajadusel
kogu masin	visuaalne kontroll (seisund, tihedus)	X		X						
	puhastada		X							
juhtkäepide	talitlusfunktsiooni kontroll	X		X						
õhufilter	välja vahetada							X		
kütuse käsipump	kontrollida	X								
	laske esinduses ¹⁾ parandada								X	
filter kütusepaagis	laske esinduses ¹⁾ kontrollida							X		
	laske filter esinduses ¹⁾ asendada						X			X
kütusepaak	puhastada					X				
karburaator	kontrollige tühikäiku	X		X						
	reguleerige tühikäik üle									X
süüteküünal	seadistage elektroodide vahet							X		
	asendage iga 100 töötunni järel									
jahutusõhu sisselaskeava	visuaalne kontroll		X							
	puhastada				X					
klapilõtk	laske 139 töötunni järel esinduses ¹⁾ kontrollida, vaj. korral seadistada									X
ligipääsetavad poldid ja mutrid (v.a seadekruvid)	pingutada									X
antivibratsioonielemendid	kontrollida	X								
	laske esinduses asendada ¹⁾							X	X	
puhurõhu sisselaske kaitsevõre	kontrollida	X		X						
	puhastada									X

Andmed lähtuvad normaalsetest kasutustingimustest. Töötamisel raskendatud tingimustes (nt väga tolmustes kohtades jms) ja pikema pideva kasutamise korral tuleb etteantud intervalle vastavalt lühendada.		enne töö algust	pärast töö lõppu või kord päevas	Pärast iga paigutit	iga nädal	iga kuu	kord aastas	rikke korral	kahjustumise korral	vajadusel
põhjaplaat	kontrollida	X		X						
	puhastada									X
gaasitross	seadistage									X
ohutuskleeps	välja vahetada								X	

1) STIHL soovib STIHLi esindust

Kulumise minimeerimine ja kahjustuste vältimine

Käesoleva kasutusjuhendi nõuete täitmine kaitseb mootorseadet ülemäärase kulumise ja kahjustuste eest.

Kasutage, hooldage ja ladustage seadet hoolikalt, nagu käesolevas kasutusjuhendis kirjeldatud.

Kõigi kahjude eest, mis on tekkinud ohutus-, teenindamis- ja hooldamisjuhendite mittetäitmisest, vastutab seadme kasutaja. See kehtib iseäranis alljärgnevale:

- toote juures tehtud STIHL-i poolt mittelubatud muudatused
- selliste instrumentide ja lisaseadmete kasutamine, mida ei ole lubatud selle seadmega kasutada, mis ei ole sellele sobivad või on ebakvaliteetsed
- seadme mittesihotstarbekohane kasutamine
- seadme kasutamine spordiüritustel või võistlustel
- defektsete koostedetailidega seadme edasikasutamisest tulenevad järgkahjud

Hooldustööd

Kõik peatükis „Hooldus- ja hooldamisjuhised“ äratoodud töid tuleb regulaarselt läbi viia. Kui te ei saa kasutajana ise kõiki hooldustöid läbi viia, siis tehke see ülesandeks lepingulisele edasimüüjale.

STIHL soovib hooldus- ja remonditöid lasta teostada ainult STIHLi müügiesinduses. STIHLi edasimüüjatele korraldatakse perioodilisi koolitusi ning neid varustatakse pidevalt tehnilise informatsiooniga.

Kui neid töid jäetakse tegemata või viiakse läbi asjatundmatult, siis võimalike tekkivate kahjude ees vastutab kasutaja ise. Nende hulka kuuluvad mh:

- ülekanemehhanismi kahjustused, mis on tekkinud mitteõigeaegse või ebapiisava hoolduse (nt. õhu- ja kütusefiltrid), karburaatori vale seadistuse või jahutussüsteemi (juurdevoolupilude, silindribide) määrdumise tõttu
- Asjatundmatust ladustamisest tingitud korrosiooni- ja muud järgkahjud
- Madalakvaliteediliste varuosade kasutamisest tulenevad kahjud

Kuluosad

Mootorseadme mõnedel osadel esineb ka nõuetekohasel kasutamisel normaalset kulumist ning need tuleb vastavalt kasutusviisile ja -kestusele õigeaegselt asendada. Nende hulka kuuluvad mh:

- Filtrid (õhu-, kütusefilter)
- Käivitusseadis
- Süüteküünel
- Antivibratsioonisüsteemi summutuselemendid

Tähtsad koostedetailid

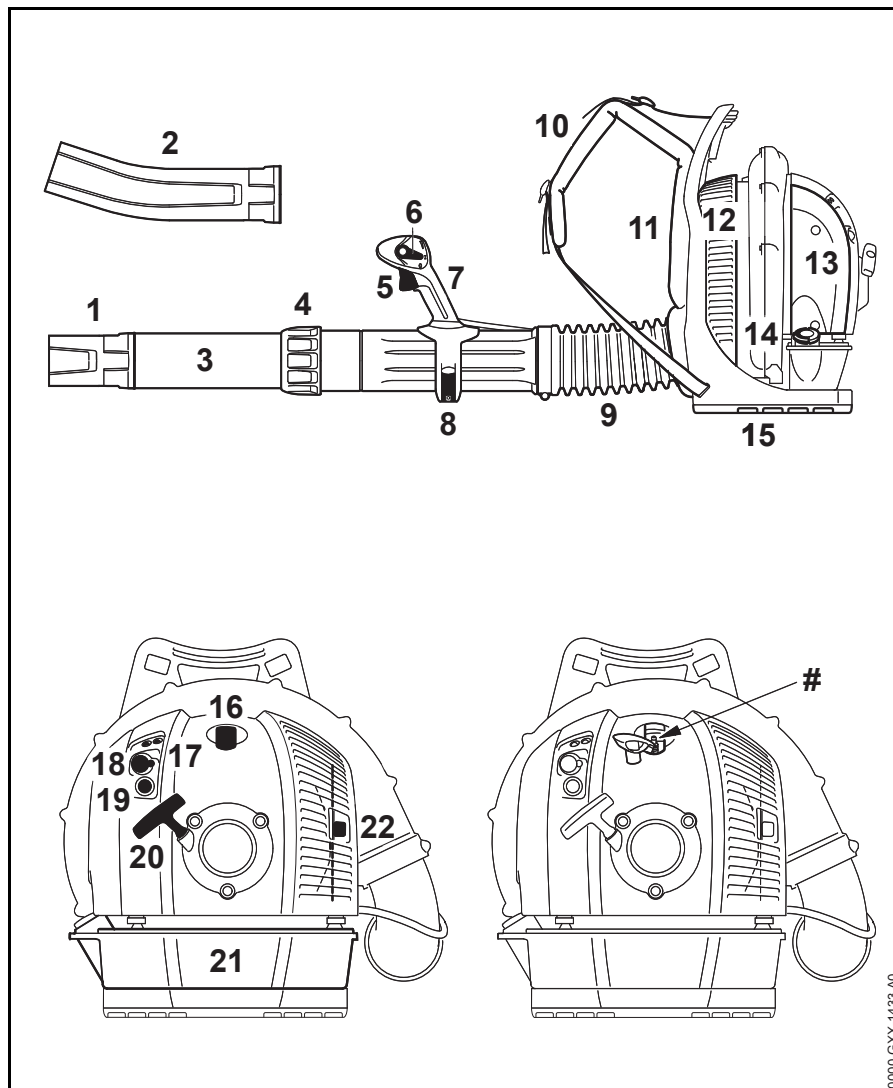

- 1 Sirge düüs¹⁾
- 2 Paindega düüs¹⁾
- 3 Puhurtoru
- 4 Äärikmutter
- 5 Gaasihoob
- 6 Seadehoob
- 7 Juhtkäepide
- 8 Pingutushoob
- 9 Voltvoolik
- 10 Kanderihm
- 11 Seljaplaat
- 12 Kaitsevõre
- 13 Õhufilter
- 14 Paagikork
- 15 Põhjaplaat
- 16 Süütejuhtme pistik
- 17 Karburaatori seadekruvid
- 18 Käivitusklapi pöördnupp
- 19 Kütuse käsipump
- 20 Käivituskäepide
- 21 Kütusepaak
- 22 Summuti
- # Masina number

¹⁾ olemas üksnes riigist olenevalt

Tehnilised andmed

Jõuallikas

STIHL 4-MIX mootor

Töömaht:	64,8 cm ³
Silindri läbimõõt:	50 mm
Kolvikäik:	33 mm
Tühikäigupöörded:	2500 1/min

Süütesüsteem

Elektrooniliselt juhitud magnetsüüde

Süüteküünal	NGK CMR 6 H,
(raadiohäireteta):	BOSCH USR 4AC
Elektroodide vahe:	0,5 mm

Kütusesüsteem

Universaalasendiline integreeritud kütusepumbaga membraankarburaator

Kütusepaagi maht: 1400 cm³ (1,4 l)

Puhumisvõimsus

Puhumisjõud:	35 N
Õhu kiirus:	74 m/s
Õhu läbilase:	1550 m ³ /h
Õhu maksimaalne kiirus:	88 m/s
Õhu maksimaalne läbilase (puhumisseadmeta):	1860 m ³ /h

Kaal

tankimata: 10,8 kg

Heli- ja vibratsiooniväärtused

Heli- ja vibratsiooniväärtuste kindlaksmääramisel arvestatakse tühikäiku ning nominaalset suurimat pööretearvu suhtes 1:6.

Edasiulatuva andmed tööandjate direktiivi Vibratsioon 2002/44/EÜ täitmise kohta leiate aadressilt www.stihl.com/vib/.

Helirõhutase L_{peq} DIN EN ISO 22868 järgi

BR 700: 101 dB(A)

Helivõimsustase L_{weq} DIN EN ISO 22868 järgi

BR 700: 109 dB(A)

Vibratsiooniväärtus a_{hv,eq} DIN EN ISO 22867 järgi

Standardmudel

	parem käepide
BR 700:	2,5 m/s ²

Kahekäe-käepidemega mudel

	vasak käepide	parem käepide
BR 700:	2,5 m/s ²	2,5 m/s ²

Helirõhutaseme ja helivõimsustaseme jaoks on K-väärtus vastavalt direktiivile 2006/42/EÜ = 2,0 dB(A); vibratsiooniväärtuse jaoks on K-väärtus vastavalt direktiivile 2006/42/EÜ = 2,0 m/s².

REACH

REACH tähistab EÜ määrust kemikaalide registreerimise, hindamise ja autoriseerimise kohta.

Teavet REACH-määruse (EÜ) nr 1907/2006 täitmise kohta vt www.stihl.com/reach

Heitgaasi emissioonitegur

EL tüübikinnitusmeetodis mõõdetud CO₂ väärtus on esitatud www.stihl.com/co2 all tootespetsiifilistes tehnilistes andmetes.

Mõõdetud CO₂ väärtus määrati kindlaks representatiivsel mootoril normitud kontrollimismeetodil laboritingimustes ja see ei kujuta endast selgesõnalist või kaudset garantiid teatud kindla mootori jõudlusele.

Käesolevas kasutusjuhendis kirjeldatud sihtotstarbekohase kasutuse ja hoolduse teel täidetakse kehtivaid heitgaasi-emissioonide nõudeid. Mootori muutmisel kaotab käitusluba kehtivuse.

Remondijuhised

Kasutajad tohivad teostada üksnes neid remondi- ja hooldamistöid, mida on käesolevas kasutusjuhendis kirjeldatud. Ulatuslikumaid remonditöid tohib teostada ainult esinduses.

STIHL soovib hooldus- ja remonditöid lasta teostada ainult STIHLi müügiesinduses. STIHLi edasimüüjatele korraldatakse perioodilisi koolitusi ning neid varustatakse pidevalt tehnilise informatsiooniga.

Kasutage remonditööde käigus ainult selliseid varuosi, mida STIHL lubab sellel seadmel kasutada, või tehniliselt identseid osi. Kasutage ainult kõrgekvaliteedilisi tagavaruosi. Vastasel korral on oht põhjustada õnnetus või tekitada seadmel kahjustusi.

STIHL soovib kasutada STIHLi varuosi.

STIHLi originaalvaruosad tunneb ära STIHLi varuosanumbri, kirje **STIHL**® ja olemasolu korral STIHLi varuosatähise **SI** järgi (väikestel detailidel võib see märk ka üksinda olla).

Utiliseerimine

Utiliseerimisel tuleb järgida riigisiseseid utiliseerimiseeskirju.

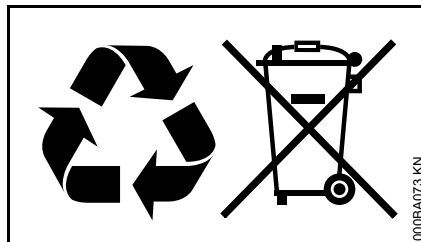

STIHLi tooted ei kuulu majapidamisprügi hulka. Suunake STIHLi toode, akumulaatorid, tarvikud ja pakend keskkonnasõbralikku taaskäitlusse.

Aktuaalset informatsiooni utiliseerimise kohta saate STIHLi edasimüüjalt.

EL vastavusdeklaratsioon

ANDREAS STIHL AG & Co. KG
Badstr. 115
D-71336 Waiblingen

Saksamaa

deklareerib ainuisikuliselt vastutades, et

Koostevii:	Puhurseade
Tehasemark:	STIHL
Tüüp	BR 700
Seeriatunnus:	4282
Töömaht:	64,8 cm ³

vastavad direktiivide 2011/65/EL, 2006/42/EÜ, 2014/30/EL ja 2000/14/EÜ asjaomastele sätetele ja on välja töötatud ning valmistatud kooskõlas järgmiste normide vastaval tootmiskuupäeval kehtivate versioonidega:

EN ISO 12100, EN 15503, EN 55012, EN 61000-6-1

Möödetud ja garanteeritud helivõimsustase on määratud kindlaks direktiivi 2000/14/EÜ lisa V kohaselt ning kohaldades normi ISO 11094.

Möödetud helivõimsustase

BR 700: 107 dB(A)

Garanteeritud helivõimsustase

BR 700: 109 dB(A)

Tehniliste dokumentide säilitamine:

ANDREAS STIHL AG & Co. KG
Toote heakskiitmine

Ehitusaasta ja masina number on seadmele märgitud.

Waiblingen, 03.02.2020

ANDREAS STIHL AG & Co. KG

p. p.

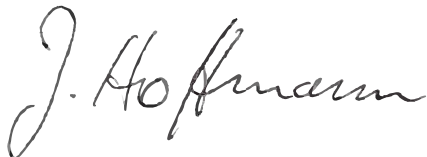
A handwritten signature in black ink, reading "J. Hoffmann". The signature is written in a cursive, flowing style.

Dr. Jürgen Hoffmann

tooteandmete, -eeskirjade ja lubade
osakonna juhataja

The CE mark, consisting of the letters "C" and "E" in a bold, sans-serif font, positioned side-by-side.

0458-459-5221-B

estnisch



www.stihl.com



0458-459-5221-B